

iRobot[®] Roomba[®]

Robot de limpieza aspirador

Manual del usuario



www.irobot.com



Estimado usuario de iRobot Roomba:

Gracias por adquirir un robot de limpieza aspirador iRobot Roomba. Usted ya forma parte de los millones de personas que disfrutan limpiando con robots, la forma más inteligente de limpiar.

Dedique unos minutos a leer este manual y familiarizarse con su Roomba, para sacar el máximo partido a su robot. Si tiene alguna pregunta, visite nuestro sitio Web en www.irobot.com para obtener más información.

Registre su robot para activar inmediatamente su garantía y comenzar a disfrutar de las siguientes ventajas exclusivas:

- **Aprovecharse del galardonado servicio de atención al cliente de iRobot:** Obtener asistencia a la medida de su robot específico, respuestas a preguntas frecuentes, consejos de mantenimiento, demostraciones en vídeo, chats en tiempo real, etc.
- **Conseguir actualizaciones del producto y otra valiosa información:** Estar entre los primeros que tengan noticias acerca de nuevos robots, descuentos exclusivos y ofertas especiales.

Cuando se registre, podrá indicarnos cuál ha sido su experiencia con su Roomba; iRobot escucha las opiniones de los clientes y realiza mejoras en los robots basadas en estos valiosos comentarios. Nos encanta saber qué opinan nuestros clientes.

Registre su robot ahora mismo en www.irobot.com/register.

En nombre de todo el equipo, gracias por elegir iRobot. Apreciamos su dedicación, sus comentarios y su lealtad.

Es el momento en que lo robots marcan la diferencia.

Ahorre tiempo en sus tareas del hogar y disfrute más de la vida,



Colin Angle
Presidente, director general y co-fundador
iRobot Corporation

P.D.: No se pierda nuestras ventajas exclusivas. Registre su Roomba en línea ahora mismo en www.irobot.com/register.

Consejos importantes

⚠ Antes de utilizar el Roomba por primera vez, deberá activarlo. Para ello, deberá retirar la anilla de la batería. Cargue el Roomba durante toda la noche antes de utilizarlo por primera vez.

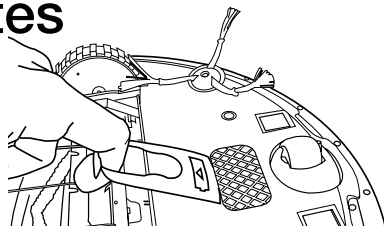

Retire la anilla de la batería

Encendido y apagado de Roomba

- Para encender el Roomba, pulse el botón CLEAN una vez. Escuchará un pitido y el botón CLEAN se iluminará.
- Para comenzar el ciclo de limpieza, pulse de nuevo el botón CLEAN. Roomba comenzará un ciclo de limpieza.
- Para detener el Roomba, pulse el botón CLEAN mientras el dispositivo está en funcionamiento.
- Para reanudar el ciclo de limpieza, pulse de nuevo el botón CLEAN.
- Para apagar el dispositivo, pulse y mantenga pulsado el botón CLEAN hasta que la luz se apague.

Para obtener el máximo rendimiento

- Extraiga y limpie los cepillos de Roomba después de cada uso.
- Vacíe el depósito de Roomba y limpie el filtro después de cada uso.
- Utilice un accesorio Virtual Wall® (opcional) para que el Roomba limpie el lugar que usted desea.
- Utilice el Roomba con frecuencia.

Utilice el Roomba con frecuencia

Para prolongar la vida útil de la batería de Roomba y obtener el máximo rendimiento de limpieza:

- Mantenga el Roomba siempre conectado mientras no esté en uso.
- Recargue el Roomba siempre que pueda. Si espera varios días para recargar el Roomba, la batería podría sufrir daños.
- Para almacenar el Roomba, desconéctelo de la toma de corriente, retire la batería y guárdelo en un lugar fresco y seco.
 - Las baterías azules o negras se deben almacenar después del uso de Roomba.
 - Las baterías amarillas se deben almacenar después de haberlas cargado completamente.

⚠ Roomba contiene piezas electrónicas. NO lo sumerja en agua ni pulverice agua sobre él. Límpielo únicamente con un trapo seco.

Contenido

Anatomía de iRobot Roomba	6
Patrón de limpieza.....	7
Modos de limpieza	8
Sistema de limpieza	9
Carga y almacenamiento de las baterías	10 -11
Accesorios opcionales.....	12
Virtual Wall®	12
Home Base®	13
Control remoto	14
Programación de Roomba (modelos seleccionados)	15 - 16
Mantenimiento habitual	17 -19
Modo de selección de idioma	20
Resolución de problemas	21-22
Módulos reemplazables.....	23-27
Preguntas frecuentes	28
Instrucciones importantes de seguridad	29
Declaración de conformidad	30
Atención al cliente de iRobot.....	31

Anatomía de iRobot Roomba

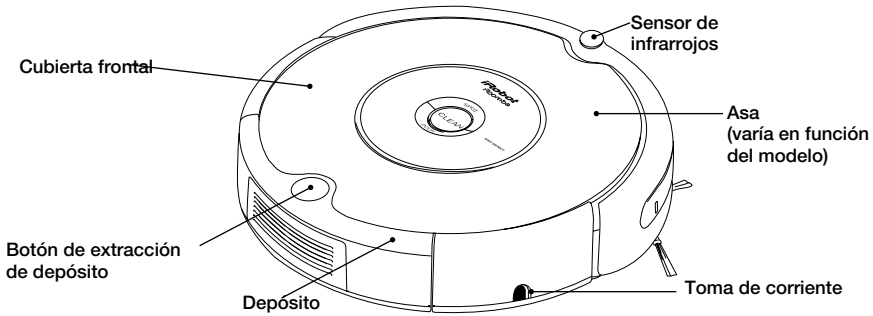

Botones y luces

(Modelos 620 y 630)

(Modelos 650 y 660)

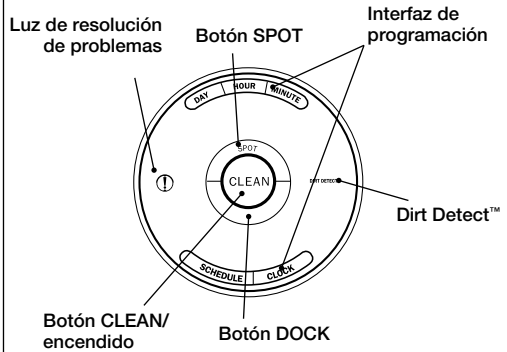
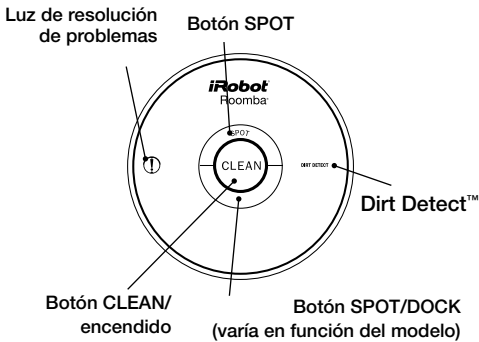

Vista inferior

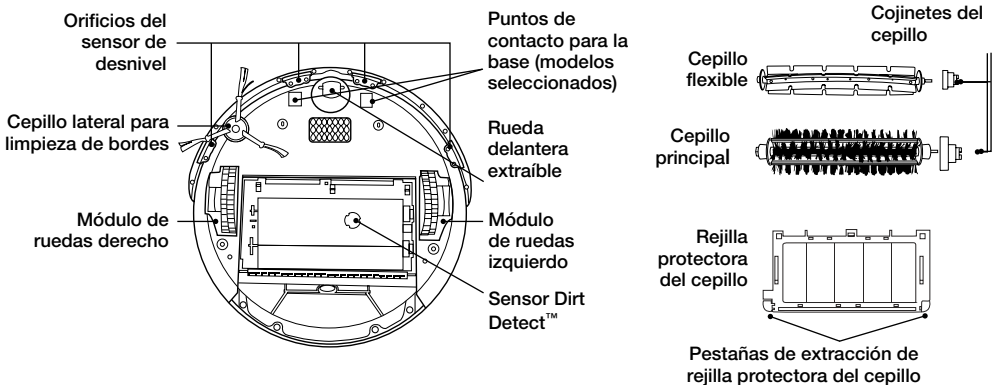

Patrón de limpieza

Roomba es un robot que limpia el suelo de un modo distinto a como lo hacen la mayoría de las personas. Roomba utiliza su inteligencia robótica para limpiar de forma eficaz todo el suelo, debajo y alrededor de los muebles y a lo largo de las paredes.

Roomba calcula la ruta de limpieza óptima a medida que va limpiando y determina cuándo es necesario utilizar sus diversos modos de limpieza:

Giro en espiral:

Roomba utiliza un movimiento en espiral para limpiar un área concentrada.

Seguimiento de paredes:

Roomba utiliza esta técnica para limpiar el perímetro completo de la habitación y moverse alrededor de muebles y obstáculos.

Cruce de habitación:

Roomba cruza la habitación para asegurarse de proporcionar una cobertura de limpieza completa.

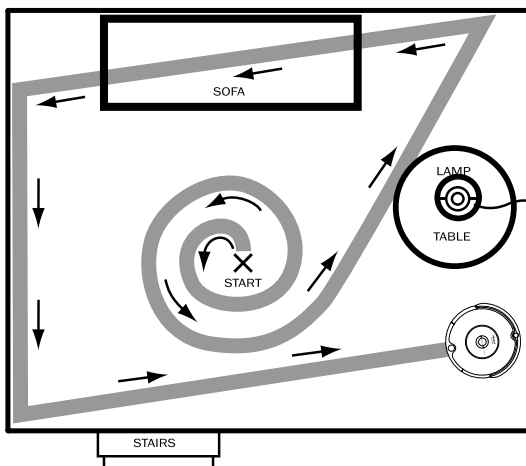

Detección de suciedad:

Si Roomba detecta suciedad, se iluminará la luz azul Dirt Detect™ y el Roomba limpiará esa área de una forma más intensa.

SUGERENCIA: Para que la limpieza sea más eficiente, retire los obstáculos del suelo y utilice el accesorio Virtual Wall para limitar el espacio de Roomba a una única habitación.

Modos de limpieza

Roomba limpiará la habitación conforme al modo que seleccione. Puede elegir entre tres modos de limpieza.

Modo limpieza (todos los modelos)

Roomba calcula automáticamente el tamaño de la habitación y ajusta el tiempo de limpieza en consecuencia.

Modo manchas (todos los modelos)

Roomba avanza limpiando en espiral un área de aproximadamente un metro de diámetro y, a continuación, vuelve limpiando en espiral al punto en que comenzó, lo que permite una limpieza intensa de una zona localizada.

Modo de limpieza programada (Modelos 650 y superiores)

Cuando se define una programación de limpieza futura, el Roomba entra en el modo de limpieza programada. Si se ha programado la limpieza, el Roomba mostrará de vez en cuando su próxima hora de limpieza para recordarle la programación realizada. A la hora especificada, el Roomba abandonará la base, limpiará el suelo y, a continuación, regresará a la base para proceder a su recarga cuando haya finalizado.

Sistema de limpieza

Roomba incorpora un sistema patentado de limpieza en tres fases.

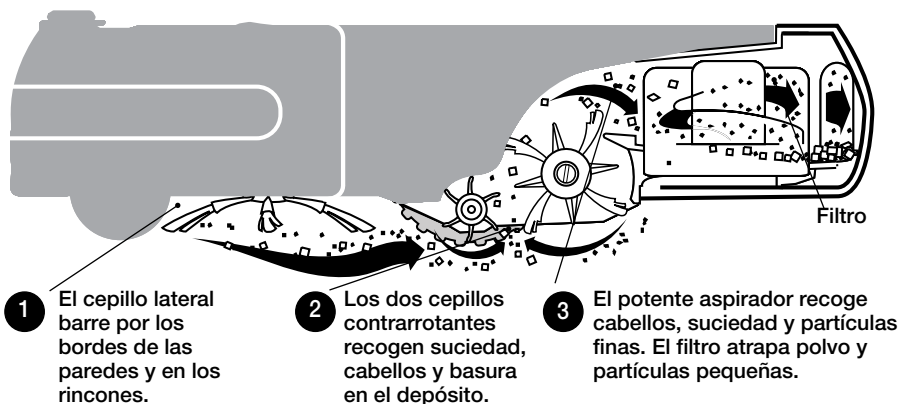

Superficies de suelo

Roomba limpia madera, alfombras, baldosas, vinilo y linóleo, y se ajusta automáticamente a distintos tipos de suelos.

Roomba detecta automáticamente escaleras y otros desniveles. El dispositivo se puede quedar atascado cuando encuentre bordes redondeados y puede resbalar en superficies particularmente resbaladizas. Los suelos de colores muy oscuros pueden disminuir la efectividad de los sensores de desnivel de Roomba.

Sistema anti-enredos

Roomba no se quedará atascado al aspirar cordones, flecos de alfombras o borlas. Cuando detecte que ha aspirado un cordón o una borla, detendrá automáticamente sus cepillos principales e intentará salir de la zona. El dispositivo puede emitir un clic cuando se activa la función anti-enredos.

Carga y almacenamiento de las baterías

Roomba funciona con una batería recargable. La batería puede durar cientos de ciclos de limpieza si se procuran los cuidados necesarios.

Vida útil de la batería

Para prolongar la vida útil de la batería, iRobot recomienda almacenar el Roomba conectado a la fuente de alimentación en todo momento. Para obtener información más detallada sobre el mantenimiento de la vida útil de Roomba, visite www.irobot.com/support.

SUGERENCIA: Recargue el Roomba siempre que pueda. Si espera varios días para recargar el Roomba, la batería podría sufrir daños.

SUGERENCIA: Para almacenar el Roomba, desconéctelo de la toma de corriente, retire la batería y guárdelo en un lugar fresco y seco.

Tiempo de limpieza

Antes de cada ciclo de limpieza, deberá cargar por completo la batería de Roomba. Cuando esté totalmente cargada, la batería durará al menos un ciclo de limpieza completo.

Carga de renovación de 16 horas

Si se ha dejado el Roomba desconectado de la fuente de alimentación o de la base durante un período de tiempo prolongado, Roomba iniciará un ciclo especial de carga de 16 horas. Esta carga exhaustiva renueva la batería del dispositivo y prolonga la vida útil de la batería. Durante la carga, el botón “Clean” del dispositivo se iluminará con destellos rápidos. Nota: Para obtener mejores resultados, no interrumpa esta carga de renovación.

SUGERENCIA: Para obtener el máximo rendimiento, cargue la batería de Roomba durante toda la noche antes de utilizarlo por primera vez.

Carga de Roomba

Cargue el Roomba de una de estas dos formas:

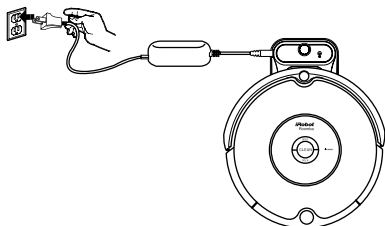

Uso de la base

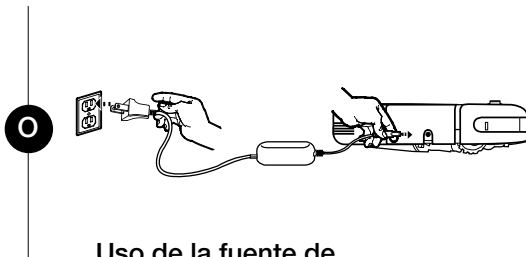

Uso de la fuente de alimentación únicamente

SUGERENCIA: Cuando el Roomba esté en la base, asegúrese siempre de que la luz de alimentación de la base esté encendida.

Luces de carga

Roomba utiliza la luz del botón CLEAN para indicar que se está cargando. Utilice esta tabla para determinar el estado de la batería.

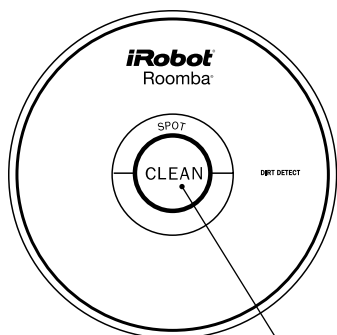

Botón CLEAN/
encendido

Luz del botón CLEAN	Estado de la batería
Rojo fijo	Batería descargada
Ámbar intermitente	Cargando
Verde fijo	Carga completada
Ámbar intermitente en destellos rápidos	Carga de renovación de 16 horas

Virtual Wall®

(accesorio opcional para todos los modelos)

Las paredes virtuales crean una barrera invisible que el Roomba no atravesará.

Esta barrera invisible se puede utilizar para limitar el espacio de Roomba a una habitación o zona concreta, evitando también que se acerque demasiado a los cables eléctricos o de equipos informáticos, objetos delicados ubicados en el suelo, etc. Se pueden definir paredes virtuales para bloquear una apertura de hasta 2,15 metros de largo. Tenga en cuenta que el ancho del haz de la pared virtual también aumenta a medida que su longitud aumenta, creando un área en forma de cono que el Roomba no puede atravesar. La pared virtual también crea un halo de protección a su alrededor, evitando así que el Roomba se acerque demasiado.

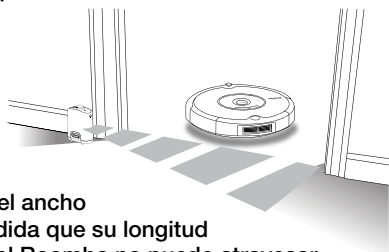

SUGERENCIA: Mueva las flechas de la parte superior de la pared virtual hacia la apertura que desee bloquear.

SUGERENCIA: Para obtener el máximo rendimiento, coloque la pared virtual en la parte exterior del marco de la puerta que desee bloquear.

Pared virtual manual

Para activar la barrera, una pared virtual manual se debe activar al comienzo del ciclo de limpieza. La pared virtual manual (y su luz de alimentación) se apagarán una vez transcurridos 135 minutos. Cuando el nivel de carga de las pilas sea bajo, la luz de alimentación de la pared virtual parpadeará lentamente para indicar que es necesario cambiar las pilas.

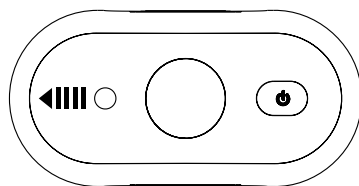

Pared virtual automática

Cuando se establece una pared virtual automática en el modo "Auto", la luz de alimentación parpadeará repetidamente para indicar que está activada. Cuando el nivel de carga de las pilas sea bajo, la pared virtual parpadeará repetidamente dos veces para indicar que es necesario cambiar las pilas. Para ahorrar batería, cambie el estado de la pared virtual automática a "Off". En el modo "Auto", las pilas deben durar aproximadamente seis meses.

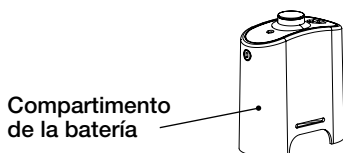
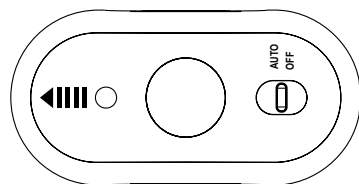

Compartimento de la batería

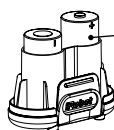

Dos pilas alcalinas "C"
(no incluidas)

Home Base[®]

(accesorio opcional para todos los modelos)

Roomba volverá a la base al finalizar cada ciclo de limpieza o cuando el nivel de batería sea escaso. Roomba debe localizar la señal de infrarrojos de la base para poder regresar.

Mantenga la base conectada en todo momento. Mientras la base está conectada, la luz de alimentación parpadea para indicar que la base está conectada a la corriente. Cuando el Roomba se conecta a la base, la luz de alimentación deja de parpadear para indicar que el Roomba se ha conectado correctamente a la base. Cuando el Roomba se haya cargado, el botón "Clean" de Roomba se iluminará de forma intermitente en color ámbar, tal como se describe en la sección "Carga y almacenamiento de las baterías" de este manual. El botón "Clean" se iluminará en color verde de forma permanente cuando el Roomba esté completamente cargado.

Ubicación de la base

Debe colocar la base en una superficie plana y resistente y en un área donde el Roomba tenga una ruta despejada para volver al final del ciclo de limpieza. Coloque la base contra una pared u otro objeto que no se mueva para evitar que se desplace durante el acoplamiento del dispositivo. Si el Roomba no puede acoplarse a la base en el primer intento, lo volverá a intentar hasta que lo consiga.

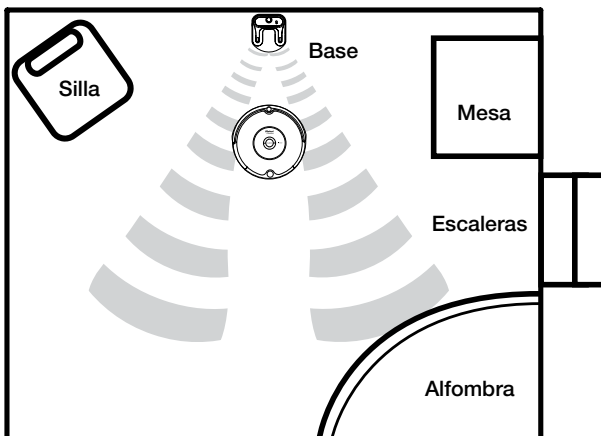

Control remoto

(accesorio opcional para todos los modelos)

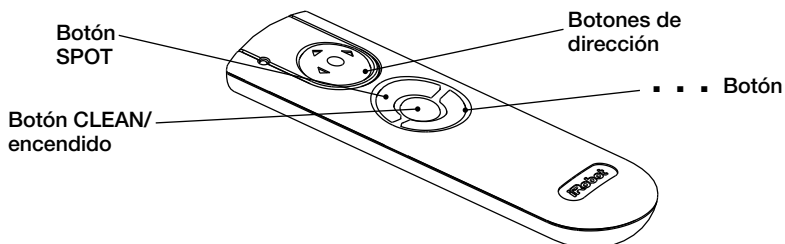

El control remoto permite controlar adecuadamente las funciones de Roomba. Puede utilizarlo para encender y apagar el Roomba y guiarlo por una habitación sin tener agacharse. También permite acceder de forma remota a los siguientes comandos:



SPOT	Roomba avanzará limpiando en espiral un área de aproximadamente un metro de diámetro y, a continuación, volverá limpiando girando en espiral hasta el punto de comienzo, lo que proporcionará una limpieza intensa de una zona localizada.
CLEAN	Roomba calcula automáticamente el tamaño de la habitación y ajusta el tiempo de limpieza en consecuencia.
...	Roomba intenta acoplarse la base, si se encuentra instalada.

Antes de utilizar el control remoto por primera vez, instale dos pilas "AA" (no incluidas).

SUGERENCIA: Compruebe que hay línea de visión directa desde el control remoto hasta el Roomba, y que el control remoto está orientado hacia el Roomba.

⚠ Los accesorios de control remoto, Virtual Walls y Home Base funcionan a través de un haz de infrarrojos invisible. Si se utilizan todos en la misma área, es posible que el Roomba detecte varias señales infrarrojas y no funcione. El control remoto NO funciona si el Roomba está cerca del accesorio Virtual Wall.

Programación de Roomba

(modelos 650-660)

Configuración de la hora

Debe definir la hora antes de programar el Roomba para que realice un ciclo de limpieza.

- 1 Pulse y mantenga pulsado **CLOCK**.
- 2 Mientras pulsa **CLOCK**, utilice los botones **DAY**, **HOURL** y **MINUTE** para definir la hora correcta.
- 3 Suelte **CLOCK**. Roomba emitirá una señal sonora para indicar que se ha definido la hora.

Configuración de un programa

Puede programar el Roomba para que limpie desde una vez al día hasta siete veces por semana. Debe definir la hora antes de configurar un programa.

Para definir un programa:

- 1 Pulse y mantenga pulsado **SCHEDULE**.
- 2 Mientras pulsa **SCHEDULE**, utilice los botones **DAY**, **HOURL** y **MINUTE** para definir el programa.
- 3 Suelte **SCHEDULE**. Roomba emitirá una señal sonora para indicar que se ha definido el programa.

Visualización y eliminación de programas

Para ver las horas de limpieza programadas de Roomba:

- 1 Pulse y mantenga pulsado **SCHEDULE**.
- 2 Mientras mantiene pulsado **SCHEDULE**, pulsa el botón **DAY** para avanzar por las horas de limpieza programadas de Roomba.
- 3 Suelte **SCHEDULE**.

Para eliminar un programa

- 1 Pulse y mantenga pulsado SCHEDULE.
 - 2 Mientras mantiene pulsado SCHEDULE, pulse el botón DAY para avanzar por las horas de limpieza programadas de Roomba.
 - 3 Si en la pantalla de Roomba aparece la hora de limpieza programada que desea eliminar, pulse y mantenga pulsado el botón DAY para eliminar la hora de limpieza programada.
-

Suelte SCHEDULE.

4

Para modificar un programa

- 1 Pulse y mantenga pulsado SCHEDULE.
 - 2 Mientras mantiene pulsado SCHEDULE, pulse el botón DAY para avanzar por las horas de limpieza programadas de Roomba.
 - 3 Si en la pantalla de Roomba aparece la hora de limpieza programada que desea modificar, pulse y mantenga pulsados los botones HOUR y MINUTE para modificar la hora de limpieza programada.
-

- 4 Suelte SCHEDULE. Roomba emitirá una señal sonora para confirmar que se ha modificado el programa.

SUGERENCIA: El reloj de Roomba se puede mostrar en formato de 12 horas (AM/PM) o en formato de 24 horas. Para alternar entre ambas vistas, pulse y mantenga pulsados los botones DAY y MINUTE a la vez durante 3 segundos hasta que el Roomba emita una señal sonora, lo que indicará que se ha modificado el formato del reloj. El reloj de Roomba volverá al formato de 12 horas (AM/PM) predeterminado cuando la batería de Roomba esté desconectada o prácticamente descargada.

Mantenimiento habitual

Para que el Roomba ofrezca un rendimiento máximo, se recomienda que realice las siguientes tareas de mantenimiento de forma habitual:

Extraiga y vacíe el contenido del depósito de Roomba después de cada uso

Pulse el botón y tire para extraer el depósito.

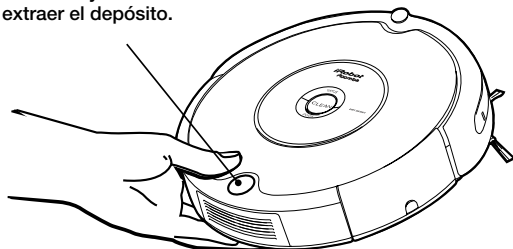

Limpe el filtro de Roomba

A. Limpie o sustituya el filtro*

B. Limpie el compartimento del filtro

Vacíe el depósito

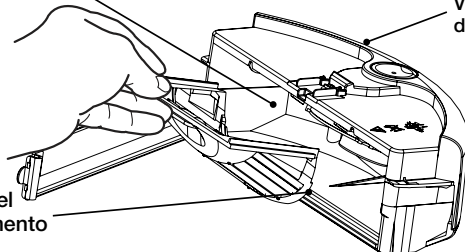

*Sustituya el filtro cada 2 meses

Visite www.irobot.com para obtener información sobre cómo hacer que su Roomba ofrezca el máximo rendimiento.

SUGERENCIA: Vacíe el depósito y limpie los cepillos después de cada ciclo de limpieza. Extraiga y limpie la rueda frontal de Roomba de forma regular.

SUGERENCIA: Si observa que el Roomba recoge menos suciedad del suelo, vacíe el depósito y limpie los cepillos.

Limpie los cepillos de Roomba

A. Eleve las dos pestañas amarillas para extraer la rejilla protectora del cepillo.

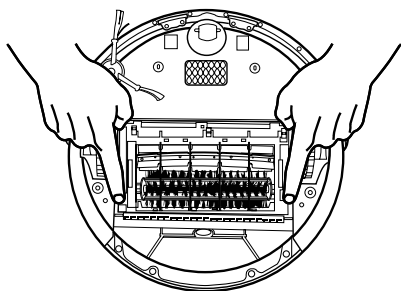

B. Retire y limpie los cepillos de Roomba.

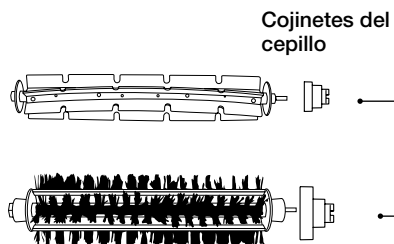

SUGERENCIA: Durante el mantenimiento de Roomba, busque las piezas de color amarillo. Estas piezas están diseñadas para retirarlas y limpiarlas cada vez que vacíe el depósito de Roomba.

C. Retire y limpie el pelo y la suciedad de los cojinetes amarillos de los de Roomba.

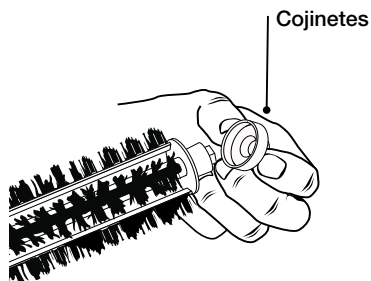

D. Deslice la herramienta de limpieza que se incluye con el dispositivo sobre las cerdas del cepillo de Roomba para eliminar el pelo.



⚠ El exceso de pelo puede dañar el Roomba permanentemente. Retire los cepillos e inspeccione los cojinetes habitualmente.

⚠ No intente poner en funcionamiento el Roomba sin estos cojinetes. Si extravía los cojinetes de los cepillos de Roomba, póngase en contacto con el servicio de atención al cliente de iRobot para que le envíe soportes de repuesto.

Limpieza de la rueda frontal de Roomba

- 1 Tire con fuerza de la rueda frontal de Roomba para retirarla del robot.
- 2 Retire la suciedad del interior de la cavidad de la rueda frontal.
- 3 Retire la rueda frontal de su alojamiento y elimine todo el pelo que envuelva el eje. Empuje con fuerza el eje de la rueda para retirarlo por completo de la rueda.

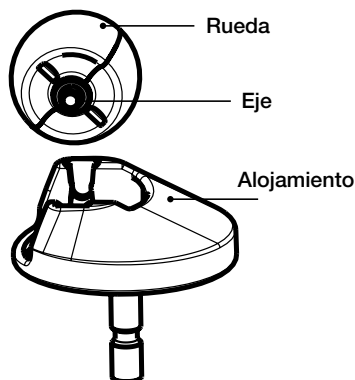

- 4 Limpie la rueda.
- 5 Vuelva a colocar la rueda en su alojamiento y el módulo en el robot.

⚠ Las ruedas frontales obstruidas por pelo y suciedad pueden dañar el suelo.

Limpieza de los sensores de desnivel de Roomba

Limpie los 4 sensores de desnivel con un paño limpio y seco.

1

Orificios del sensor de desnivel

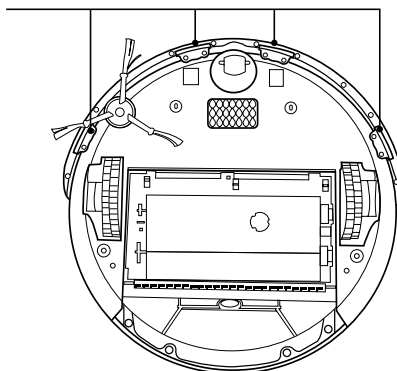

Modo de selección de idioma

La serie 600 de Roomba puede comunicar mensajes de resolución de problemas en inglés, francés, alemán, español, italiano, holandés, danés, sueco, noruego, finés, polaco, ruso, portugués, japonés, coreano y chino.

El idioma predeterminado de Roomba es inglés.

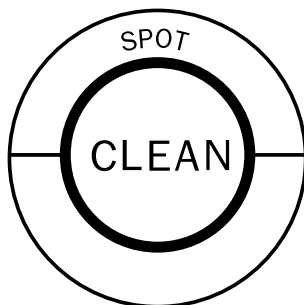

Configuración del idioma

- 1** Apague el Roomba. (Pulse y mantenga pulsado el botón CLEAN hasta que las luces de Roomba se apaguen.)
 - 2** Pulse y mantenga pulsado el botón CLEAN hasta que el Roomba emita un pitido y pronuncie el idioma seleccionado actualmente.
 - 3** Suelte el botón CLEAN. Roomba pasará al modo de selección de idioma.
 - 4** Pulse el botón CLEAN varias veces hasta que escuche el idioma que desea.
 - 5** Pulse y mantenga pulsado el botón CLEAN para apagar el Roomba y confirmar el idioma elegido.
-

Luz de resolución de problemas

Roomba le indicará si algo va mal con un sonido de dos tonos emitido por una voz ("uh-oh"). Además, la luz de resolución de problemas parpadeará. Consulte la tabla que aparece a continuación para solucionar el problema de Roomba. Si el problema no se soluciona, visite www.irobot.com/support.

Sugerencia: para repetir el mensaje de error de Roomba, pulse el botón "clean".

Errores de tiempo de ejecución

Roomba parpadea...	Roomba dice....	Causa probable	Qué hacer
1 parpadeo (cada 2 segundos)	Error 1. Traslade el Roomba a una nueva ubicación y, a continuación, pulse CLEAN para reiniciar.	Roomba se ha enredado y una rueda se ha quedado suspendida.	Asegúrese de que las ruedas de Roomba están firmemente apoyadas sobre el suelo. Inicie el Roomba en una nueva ubicación.
	Error 2. Abra el compartimento de los cepillos de Roomba y límpielos.	Los cepillos principales de Roomba no pueden girar.	Retire y limpie los cepillos de Roomba. Consulte la página 18.
	Error 5. Gire las ruedas laterales de Roomba para limpiar.	La rueda lateral de Roomba se ha enredado.	Retire el pelo y la suciedad de las ruedas laterales de Roomba. Empújelas hacia dentro y hacia fuera para confirmar que pueden girar sin problemas. Inicie el Roomba en una nueva ubicación.
	Error 6. Traslade el Roomba a una nueva ubicación y, a continuación, pulse CLEAN para reiniciar.	Los sensores de desnivel de Roomba están sucios o el Roomba se ha enredado y está suspendido en un desnivel.	Limpie los sensores de desnivel de Roomba con un paño seco. Consulte la página 19. Inicie el Roomba en una nueva ubicación.
	Error 7. Gire las ruedas laterales de Roomba para limpiar.	La rueda lateral de Roomba se ha enredado.	Retire el pelo y la suciedad de las ruedas laterales de Roomba. Empújelas hacia dentro y hacia fuera para confirmar que pueden girar sin problemas. Inicie el Roomba en una nueva ubicación.
	Error 9. Toque el paragolpes de Roomba para limpiar.	El paragolpes de Roomba se ha comprimido o el sensor de choque está sucio.	Dé entre 10 y 20 golpecitos en el paragolpes de Roomba para desprender la suciedad que pudiera haber atrapada debajo del paragolpes.
	Error 10. Gire las ruedas laterales de Roomba para limpiar.	La rueda lateral de Roomba se ha enredado o el paragolpes no registra obstáculos.	Si el Roomba da vueltas en círculo sobre el mismo sitio, retire el pelo y la suciedad de las ruedas laterales de Roomba. Empuje las ruedas laterales hacia dentro y hacia fuera para confirmar que pueden girar sin problemas. Si no da vueltas en círculo sobre el mismo sitio, es posible que el Roomba se encuentre en una habitación extremadamente grande. Utilice el accesorio Virtual Wall para crear un área de limpieza más reducida.
	Por favor, cargue Roomba.	La batería de Roomba está descargada.	Conecte el Roomba a la toma de corriente (o coloque el Roomba en la base) para cargarlo. Consulte la página 11.

Errores de carga (durante la carga)

Roomba parpadea...	Roomba mostrará...	Roomba dice....	Causa probable	Qué hacer
1 parpadeo	-	Error de carga 1.	La batería de Roomba no está conectada.	Compruebe si ha retirado la anilla de la batería de Roomba. Retire la cubierta inferior de Roomba para extraer y volver a colocar la batería de Roomba. Consulte la página 26.
2 parpadeos	Err2	Error de carga 2.	Roomba tiene un error de carga.	Deje que el Roomba se enfríe durante al menos una hora e intente cargarlo de nuevo.
3 parpadeos	Err3	Error de carga 3.	Roomba tiene un error de carga.	Restablezca el software de Roomba (consulte la sugerencia que aparece a continuación) e intente cargarlo de nuevo.
5 parpadeos	Err5	Error de carga 5.	Roomba tiene un error de carga.	Restablezca el software de Roomba (consulte la sugerencia que aparece a continuación) e intente cargarlo de nuevo.
6 parpadeos	Err6	Error de carga 6.	La temperatura de la batería de Roomba es demasiado elevada.	Deje que el Roomba se enfríe durante al menos una hora e intente cargarlo de nuevo.
7 parpadeos	Err7	Error de carga 7.	La batería de Roomba no se enfría.	Deje que el Roomba se enfríe durante al menos una hora e intente cargarlo de nuevo.

SUGERENCIA: Para restablecer el software de Roomba, mantenga pulsados a la vez los dos botones situados encima y debajo de CLEAN durante 10 segundos. De esta forma borrará todos los tiempos de limpieza programados, pondrá a cero el reloj y podrá resolver algunas cuestiones de software.

Módulos reemplazables

Roomba dispone de varios módulos reemplazables. Entre ellos se incluyen, las ruedas de dirección, los cepillos laterales, el cabezal de limpieza principal, el depósito de aspiración, la rueda pivotante y la batería.

Para acceder a los módulos reemplazables de Roomba, retire la cubierta inferior de Roomba. Para ello, retire los cuatro tornillos de sujeción de la parte cubierta inferior y el tornillo de sujeción del cepillo lateral giratorio.

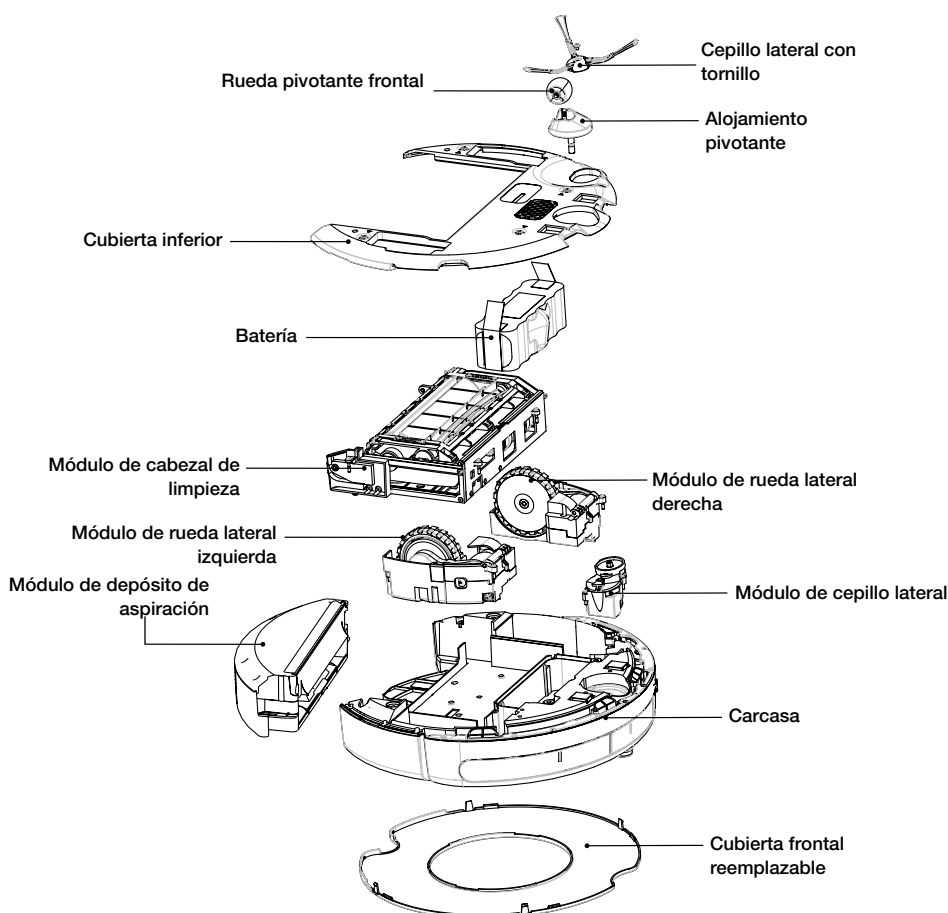

Extracción de la cubierta frontal

Siga las instrucciones que se especifican a continuación para retirar e instalar la cubierta frontal de Roomba.

- 1 Retire el depósito de Roomba.

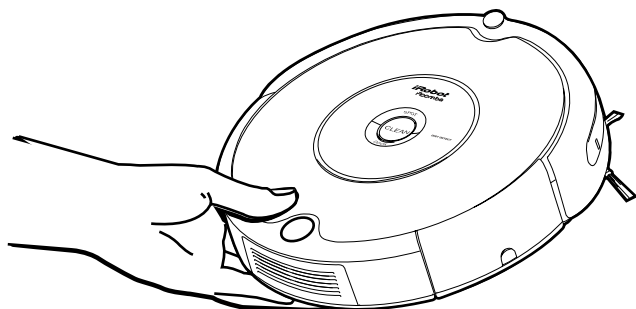

- 2 Para retirar la cubierta frontal de Roomba, tire hacia arriba del depósito. La cubierta frontal está fijada por varios lugares.

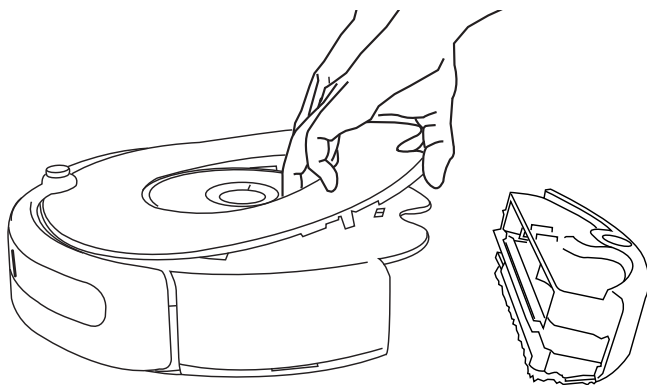

- 3** Para instalar la cubierta frontal de Roomba, introduzca las pestañas en las ranuras adecuadas y, a continuación, empuje con fuerza hacia abajo los bordes interiores y exteriores de la cubierta frontal.

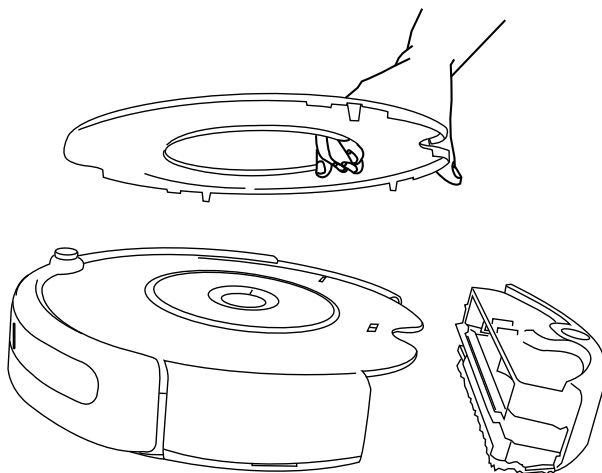

- 4** Vuelva a colocar el depósito de Roomba.

Extracción de la batería

Siga las instrucciones que se especifican a continuación para retirar y volver a instalar la batería de Roomba.

- 1 Retire el tornillo del cepillo lateral de Roomba.

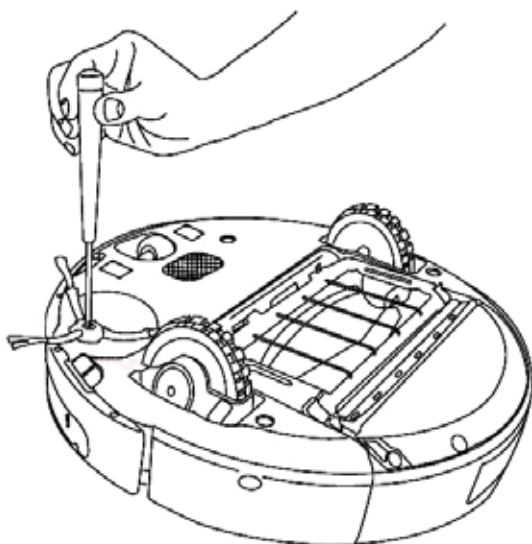

- 2 Retire el cepillo lateral de Roomba.

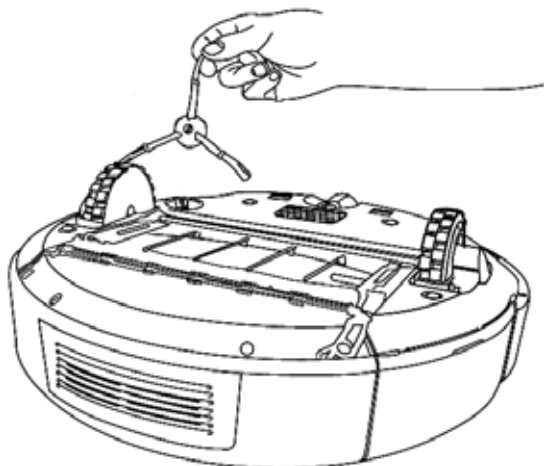

- 3 Desatornille los cuatro tornillos, tal como aparece a continuación, y retire la cubierta inferior de Roomba.

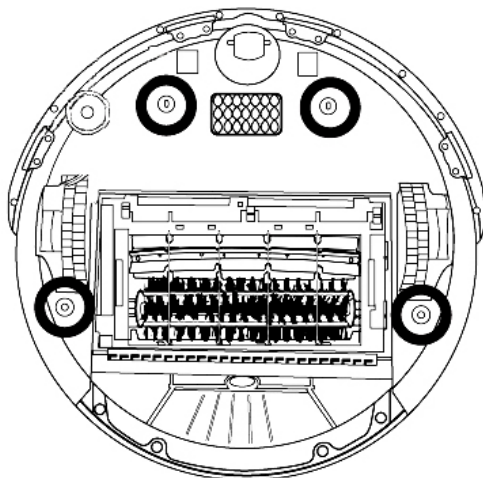

- 4 Retire la batería de Roomba.

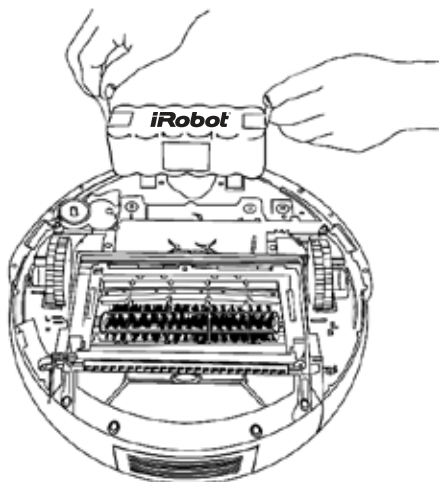

- 5 Vuelva a instalar la batería de Roomba con el logotipo de iRobot mirando hacia arriba.
- 6 Vuelva a colocar la cubierta inferior de Roomba y los cuatro tornillos.
- 7 Vuelva a colocar el cepillo lateral de Roomba y el tornillo del cepillo lateral.

Preguntas frecuentes

¿Por qué el cepillo lateral de Roomba en ocasiones gira hacia atrás?

Si se enreda con cables o flecos de alfombras, es posible que el cepillo lateral gire lentamente o hacia atrás para liberarse. Esto también puede ocurrir en alfombras gruesas. Si observa este comportamiento en suelos duros o cuando no hay cables ni flecos, deberá limpiar el cepillo lateral. Retire con un destornillador Philips pequeño el tornillo del centro del cepillo lateral. A continuación, retire el cepillo lateral y elimine completamente el pelo y la suciedad que rodee el eje. A continuación, vuelve a instalar el cepillo lateral y el tornillo del cepillo lateral.

¿Por qué el Roomba hace de vez en cuando un ruido descomunal?

Si los cepillos de Roomba se enredan en cables o flecos de alfombras, los cepillos cambiarán rápidamente de dirección para liberarse. Esta acción genera un sonido descomunal que se puede escuchar aproximadamente una vez por segundo hasta que los cepillos se liberan de la obstrucción. Si el Roomba emite un sonido descomunal sin haberse enredado en cables ni flecos de alfombras, será necesario limpiar los cepillos principales, tal como se describe en la página 18.

¿Por qué el Roomba disminuye la velocidad cuando se aproxima a determinados obstáculos?

Roomba utiliza su tecnología de parachoques de toque suave para identificar paredes y otros obstáculos, lo que permite disminuir su velocidad y tocar suavemente el obstáculo con el paragolpes antes de cambiar de dirección. Es posible que la sensibilidad de Roomba se vea reducida en superficies negras o muy oscuras, o ante objetos con un ancho inferior a 5 centímetros.

SUGERENCIA: Para obtener más ayuda, visite www.irobot.com/support.

Instrucciones importantes de seguridad

⚠ PRECAUCIÓN: NO DEJE AL DESCUBIERTO LOS COMPONENTES ELECTRÓNICOS DE ROOMBA, LA BATERÍA NI LA TOMA DE CORRIENTE. DENTRO NO HAY PIEZAS QUE PUEDA REEMPLAZAR EL USUARIO. ACUDA AL PERSONAL DEL SERVICIO TÉCNICO CALIFICADO PARA REALIZAR TAREAS DE REPARACIÓN. ASEGÚRESE DE QUE LA TENSIÓN NOMINAL DE LA TOMA DE CORRIENTE BLINDADA SE CORRESPONDE CON LA TENSIÓN DE LA TOMA DE CORRIENTE ESTÁNDAR.

Tenga cuidado siempre que utilice el Roomba. Para reducir el riesgo de daños, tenga siempre en cuenta las precauciones de seguridad durante la configuración, el uso y el mantenimiento de Roomba:

INSTRUCCIONES GENERALES DE SEGURIDAD

- Lea todas las instrucciones de seguridad y funcionamiento antes de poner en marcha el Roomba.
- Conserve las instrucciones de seguridad y mantenimiento para consultarlas en el futuro.
- Preste atención a todas las advertencias de Roomba, la batería, la toma de corriente y el manual del usuario.
- Siga todas las instrucciones de uso y funcionamiento.
- Consulte todas las tareas de mantenimiento no rutinarias a iRobot.

LIMITACIONES DE USO DE ROOMBA

- El uso de Roomba se destina únicamente a interiores.
- Roomba no es un juguete. No se siente en este dispositivo ni se ponga de pie sobre él. Debe supervisar a las mascotas y a los niños pequeños cuando el Roomba esté limpiando.
- Límpielo únicamente con un paño seco. No vierta ni pulverice agua sobre el Roomba.
- No utilice este dispositivo para recoger algo que esté ardiendo o echando humo.
- No utilice este dispositivo para recoger derrames de lejía, pintura ni cualquier otro compuesto químico o líquido.
- Antes de utilizar este dispositivo, recoja objetos como, por ejemplo, ropa, papeles sueltos, tiradores de persianas o cortinas, cables de corriente y cualquier otro objeto frágil. Si el dispositivo pasa sobre el cable de corriente y lo arrastra, cabe la posibilidad de que un objeto pueda tirar una mesa o una estante.
- Si la habitación que se va a limpiar tiene balcón, coloque una barrera física para evitar que acceda al balcón y garantizar un funcionamiento seguro.
- Retire siempre la batería antes de transportarlo o almacenarlo durante un largo período de tiempo.
- Este dispositivo no debe ser utilizado por personas (incluidos niños) con una capacidad física, mental o sensorial reducida, o con escasa experiencia y conocimiento, salvo que una persona responsable le proporcione supervisión o las instrucciones necesarias relacionadas con el uso del dispositivo para su seguridad.
- Es necesario vigilar a los niños para que no jueguen con el dispositivo.

CARGA Y BATERÍA DE ROOMBA

- Cargue únicamente el con una toma de corriente estándar. El producto no se puede utilizar con cualquier tipo de convertor de corriente. El uso de otros convertidores de corriente anularán inmediatamente la garantía.
- Utilice únicamente la toma de corriente suministrada por el fabricante para cargar este dispositivo.
- No utilice una toma de corriente con un cable o enchufe dañados.
- Cargue el dispositivo en interiores solamente.
- La toma de corriente de Roomba se puede proteger con un protector de sobretensión en caso de tormentas eléctricas importantes.
- No manipule nunca la toma de corriente con las manos mojadas.
- Desconecte siempre el Roomba de la toma de corriente antes de su limpieza.
- Asegúrese de que la tensión nominal de la toma de corriente blindada corresponde con la tensión de la toma de corriente estándar.

Declaración de conformidad

Robot aspirador de limpieza Roomba y accesorios

Fabricante: iRobot Corporation, 8 Crosby Drive, Bedford, MA 01730, EE. UU. declara que el robot aspirador de limpieza Roomba, la toma de corriente de la batería y la base cumplen los requisitos de la directiva de baja tensión 73/23/EEC, reformada por la directiva 93/68/EEC, y la directiva de compatibilidad electromagnética 89/336/EEC, reformada por la directiva 92/31/EEC. TÜV Rheinland of North America ha sido la empresa encargada de realizar las pruebas de baja tensión y compatibilidad electromagnética.

Se declara así mismo que el robot aspirador de limpieza Roomba y sus accesorios cumplen las siguientes normativas homologadas europeas:

Año de marca de CE: 2004

EN 60335-1:2002 + A11:2004

Aparatos electrodomésticos y análogos - Seguridad. Parte 1 - Requisitos generales

EN 60335-2-2:2003

Aparatos electrodomésticos y análogos - Seguridad. Parte 2 - Requisitos particulares para aspiradores y aparatos de limpieza por aspiración de agua

EN 60335-2-29:2002

Aparatos electrodomésticos y análogos - Parte 2-29 - Requisitos particulares para los cargadores de baterías

EN 55014-1:2000 + A1:2001 + A2:2002

Compatibilidad electromagnética - Requisitos para electrodomésticos, herramientas eléctricas y aparatos análogos -- Parte 1: Emisión

EN 55014-1:1997 + A2:2002

Compatibilidad electromagnética - Requisitos para aparatos electrodomésticos, herramientas eléctricas y aparatos análogos -- Parte 2: Inmunidad - Norma de familia de productos

Este equipo ha sido evaluado y cumple los requisitos de los dispositivos digitales de Clase A, de conformidad con la parte 15 de la normativa FCC. Estos requisitos están diseñados para proporcionar una protección razonable contra las interferencias perjudiciales cuando el equipo se utilice en un entorno comercial. Este equipo genera, utiliza y puede radiar energía de radio frecuencia y, si no se instala y utiliza de acuerdo con el manual de instrucciones, podría causar interferencias perjudiciales a las comunicaciones de radio. Si este equipo se utiliza en un área residencial, se pueden ocasionar interferencias perjudiciales, en cuyo caso, será obligación del usuario corregirlas.

Atención al cliente de iRobot en EE. UU.

Si tiene alguna pregunta o algún comentario acerca de Roomba, póngase en contacto con iRobot antes de ponerse en contacto con un vendedor.

Visite nuestra página Web en www.irobot.com para consultar consejos, preguntas frecuentes o información sobre accesorios y otros productos de iRobot. Nos encanta conocer la opinión de nuestros clientes.

Si continúa necesitando asistencia:

- Visite el sitio Web de asistencia de iRobot en www.irobot.com/support
- Llame a nuestros representantes de atención al cliente al número **877.855.8593**

Hora de atención al público del servicio de atención al cliente de iRobot:

- Lunes – viernes, 9 a.m. – 7 p.m. (Hora del Este de EE. UU.)
- Sábados 9 a.m. – 6 p.m. (Hora de Este de EE. UU.)

Atención al cliente de iRobot internacional

Visite www.irobot.com/international para:

- Solicitar accesorios para su robot
- Consultar consejos y trucos para mejorar el rendimiento de su robot
- Leer respuestas a preguntas frecuentes
- Descargar un manual del producto detallado
- Ponerse en contacto con su distribuidor de local iRobot

Consiga los accesorios de iRobot en:

800.727.9077 o visite store.irobot.com

Los clientes internacionales deben visitar www.irobot.com/international



© 2009-2012 iRobot Corporation, 8 Crosby Drive, Bedford, MA 01730 (EE. UU.). Todos los derechos reservados.

iRobot, Roomba, Virtual Wall y Home Base son marcas comerciales registradas de iRobot Corporation. Dirt Detect y Lighthouse son marcas comerciales de iRobot Corporation. [00525.0412.v1]

Números de patente estadounidenses: D556,961 | 6,594,844 | 6,690,134 | 6,809,490 | 6,883,201 | 6,956,348 | 7,155,308 | 7,173,391 | 7,196,487 | 7,288,912 | 7,332,890 | 7,388,343 | 7,389,156 | 7,429,843 | 7,430,455 | 7,441,298 | 7,441,298 | 7,448,113. Otras patentes en trámite.